

Stampante Fiscale CUSTOM

KUBE FP

www.custom.biz

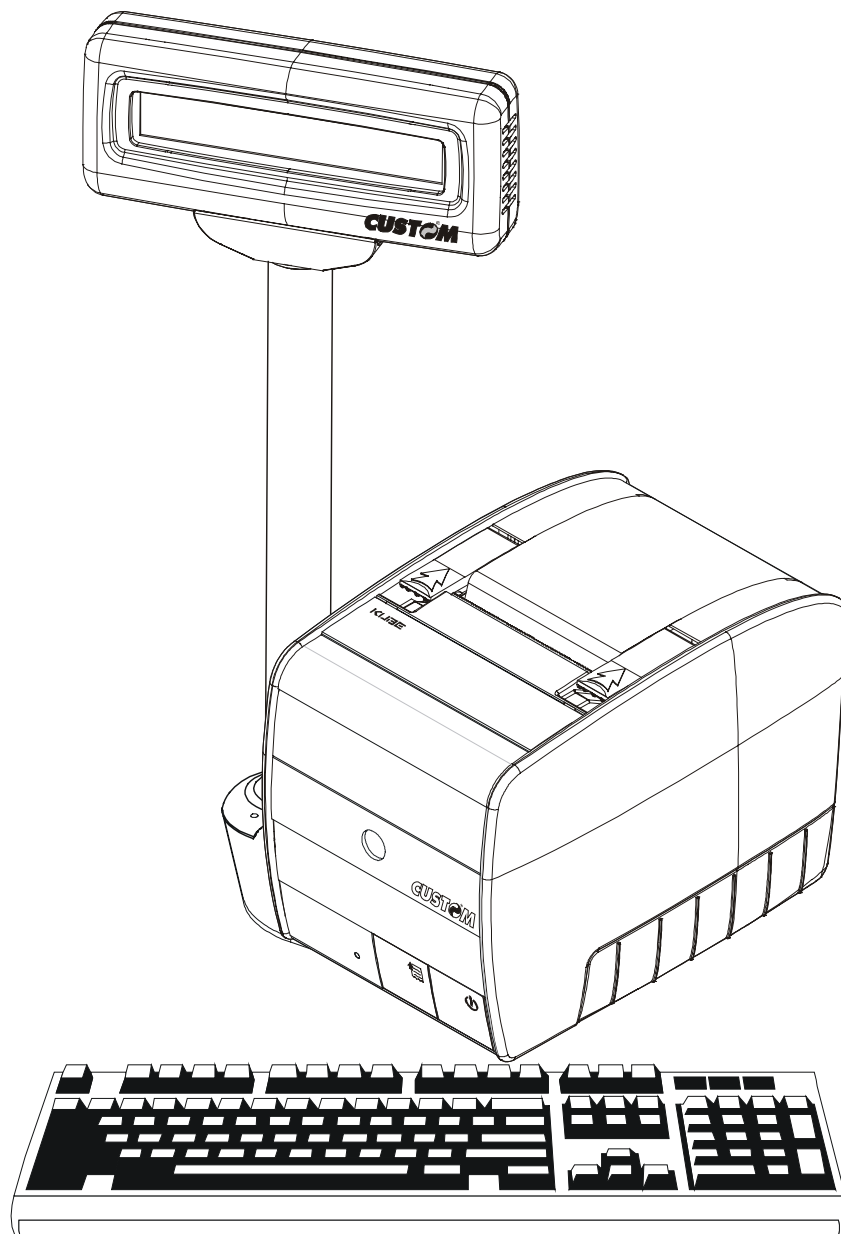

Global Printing Solutions

Manuale D'uso



Tutti i diritti riservati. È vietata la riproduzione totale o parziale del presente manuale in qualsiasi forma, sia essa cartacea o informatica. La CUSTOM ENGINEERING S.p.A. e le risorse impiegate nella realizzazione del manuale, non si assumono nessuna responsabilità derivante dall'utilizzo dello stesso, garantendo che le informazioni contenute nel manuale sono state accuratamente verificate.

Ogni suggerimento riguardo ad eventuali errori riscontrati o a possibili miglioramenti sarà particolarmente apprezzato. I prodotti sono soggetti ad un continuo controllo e miglioramento, pertanto la CUSTOM ENGINEERING S.p.A. si riserva di modificare le informazioni contenute nel manuale senza preavviso.

Copyright © 2003 CUSTOM ENGINEERING S.p.A. – Italy

CUSTOM ENGINEERING S.p.A.
Str. Berettine 2 - 43010 Fontevivo (PARMA) - Italy
Tel. : +39 0521-680111 - Fax : +39 0521-610701
[http: www.custom.it](http://www.custom.it)

Assistenza Tecnica Clienti :
AREA POS :Tel. : + 39-059 88 69 587
AREA OEM :Tel. : + 39-059 88 69 563

Email : support@custom.it

Indice

1	PARTI DELLA STAMPANTE	5
1.1	A. Vista esterna frontale KUBE	5
2	INTRODUZIONE.....	6
2.1	INFORMAZIONI GENERALI SULLA SICUREZZA.....	6
3	DISIMBALLO DEL PRODOTTO.....	7
4	CARATTERISTICHE GENERALI	8
4.1	Tasto ON/OFF.....	8
4.2	Tasto Feed.....	8
	INSTALLAZIONE ED UTILIZZO.....	10
5.1	CONNESSIONI	11
5.1.1	Alimentazione	12
5.1.2	Connettore del cassetto	12
6	Utilizzo.....	13
6.1	Cambio rotolo carta.....	13
6.2	Inceppamento taglierina.....	14
6.3	Inserimento del Giornale elettronico	16
6.4	Pulizia.....	17
7	Uso.....	18
7.1	Tastiera	18
7.1.1	Schema tastiera	18
7.2	Pagamento non riscosso (Credito).....	19
7.3	Pagamento contanti	19
7.4	Pagam. "TOTALE".....	19
7.5	Reso	19
7.6	Annullo	19
7.7	Sconto	20
7.8	Maggiorazione.....	20
7.9	Articolo:	20
7.10	Annullo Transazione.....	20
7.11	Stampa SUBTOTALE.....	20
7.12	Fine Transazione.....	20
7.13	Scontrino non Fiscale.....	20
7.14	Chiusura fiscale.....	21
7.15	Lettura reparti	21
7.16	Apertura cassa	21
7.17	Set Vari.....	21
7.17.1	Inserimento Data e ora	22
7.17.2	Dump (Stampa) della memoria Fiscale	22
7.17.3	Dump (Stampa) DGFE (Dispositivo Giornale Fiscale Elettronico)	23
7.17.4	Enter.....	23
7.17.5	Clear.....	23
7.17.6	Settaggi.....	24
7.17.7	Settaggio Intestazione	24
7.17.8	Personalizzazione reparti.....	24
7.17.9	Programmazione logo.....	24
7.17.10	Attivazione/disattivazione taglierina	25
7.17.11	Attivazione/disattivazione quantità davanti ad articolo	25
7.17.12	Attivazione, disattivazione apertura automatica cassetto	25
7.17.13	Attivazione e disattivazione stampa numero pezzi su scontrino	26
7.17.14	Attivazione/disattivazione file log in Software-Init.....	26
7.17.15	Attivazione/disattivazione trasmissione FOOTER scontrino	26
7.17.16	Attivazione migrazione da KUBE FP a KUBE ECR	26
8	Accessorio : Tastiera 24 tasti.....	27
8.1	Menu vendita.....	28
8.2	Menù Gestione.....	28
8.3	Sconto % / Maggiorazione %	28
8.4	Reso/DGFE	28
8.5	Correzione/azzeramento fiscale.....	28
8.6	Punto decimale/ lettura reparti	28
8.7	Lettura con azzeramento dei reparti	28
8.8	Numero reparto/ set data	28
8.9	Abbuono/Memoria fiscale.....	28
8.10	Credito/Carte di Credito	28

8.11	Contanti/ Set Vari	28
8.12	Vendita/ Invio.....	28
8.13	Chiudi scontrino/ Anullo	28
9	APPENDICE A – GESTIONE ERRORI	29
10	APPENDICE B - COLLEGAMENTI	31
10.1	Collegamento KUBE-F – display KUBE-D.....	31
10.2	Collegamento KUBE-F - PC.....	31
10.3	Collegamento KUBE-F – tastiera PS2	31
10.4	Collegamento con cassetto (opzionale).....	31

1 PARTI DELLA STAMPANTE

1.1 A. Vista esterna frontale KUBE

- 1- Fondo stampante
- 2- Coperchio
- 3- Leve di apertura coperchio
- 4- Tasto ON/OFF
- 5- Tasto FEED
- 6- Uscita carta
- 7- Led di stato

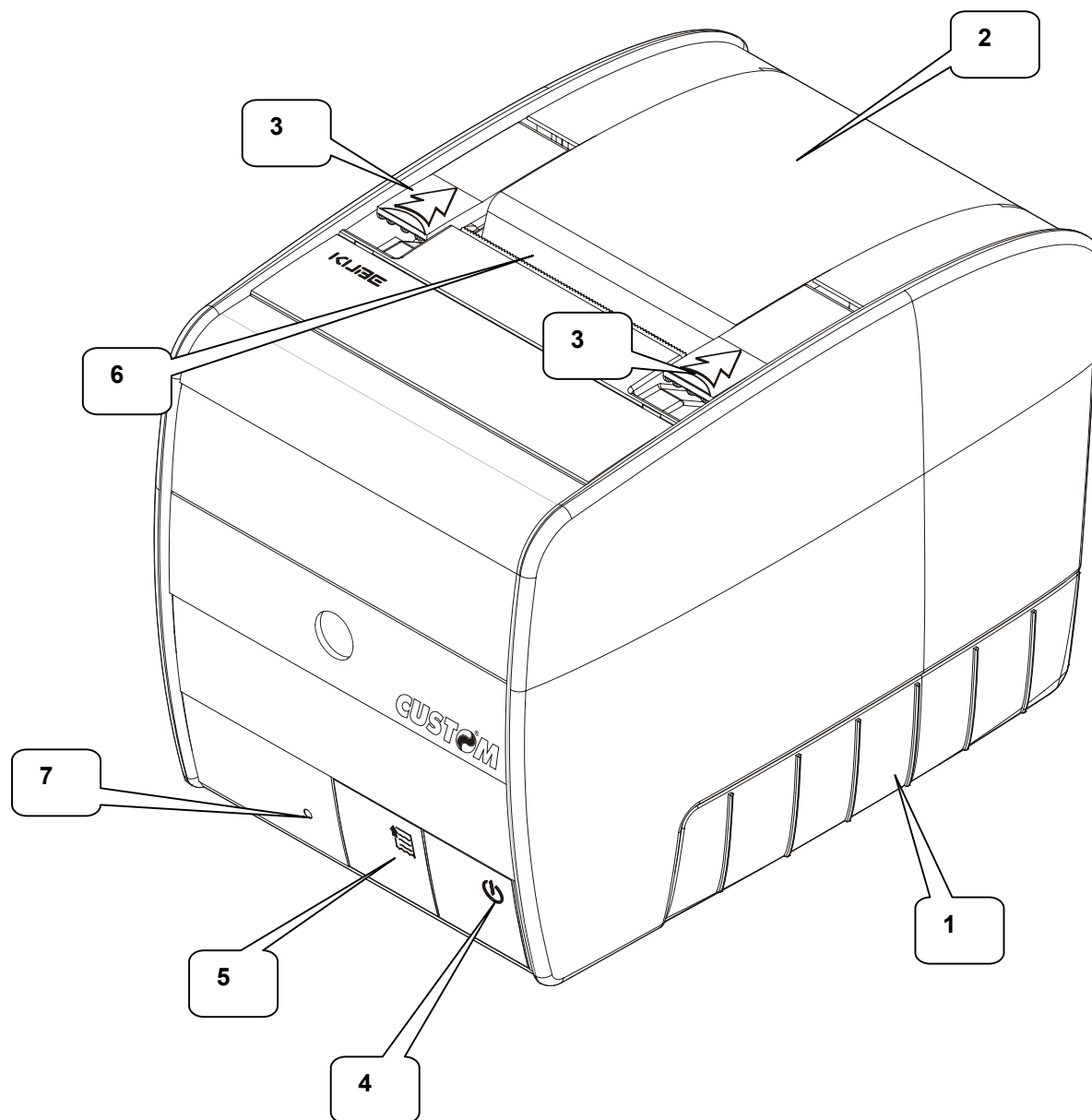

2 INTRODUZIONE

CONTENUTO DEL MANUALE

Questo manuale si riferisce soltanto alla stampante Modello KUBE e non all'intero sistema del punto di vendita, ma intende fornire all'operatore tutte le indicazioni sul modo di usare correttamente la stampante. Sarà indicato come impostare e provare la stampante e come eseguire le funzioni più comuni elencate qui di seguito:

- Cambio della carta
- Funzionamento della stampante
- Correzione dei problemi

Questo manuale fornisce inoltre alcune informazioni di carattere generale e tecnico riguardante la stampante, al fine di far conoscere all'operatore le caratteristiche e le possibilità di quest'unità:

CONVENZIONI UTILIZZATE NEL MANUALE



NOTA

Riporta delle informazioni o suggerimenti importanti per l'utilizzo della stampante.



ATTENZIONE

Le informazioni contraddistinte da questo simbolo, devono essere eseguite attentamente per non danneggiare la stampante



PERICOLO

Le informazioni contraddistinte da questo simbolo, devono essere eseguite attentamente per non causare danni o lesioni all'operatore.

2.1 INFORMAZIONI GENERALI SULLA SICUREZZA

PRIMA DI OPERARE LEGGERE ATTENTAMENTE LE SEGUENTI AVVERTENZE DI SICUREZZA! UTILIZZARE L'UNITA' ESCLUSIVAMENTE CON L'ALIMENTATORE INDICATO DAL COSTRUTTORE (modello PPPW-060-24)

- Leggete e conservate le istruzioni seguenti.
- Seguite tutti gli avvisi e le istruzioni indicate sulla stampante.
- Prima di pulire la stampante, staccate il cavo di alimentazione.
- Per pulire la stampante, utilizzate un panno umido. Non usate prodotti liquidi o aerosol.
- Non usate la stampante vicino all'acqua.
- Non collocate la stampante su una superficie instabile. Essa potrebbe cadere e danneggiarsi seriamente.
- Non collocate la stampante su superfici morbide o in ambienti che non garantiscono la necessaria ventilazione.
- Collocate la stampante in modo da evitare che i cavi a lei collegati possano essere danneggiati.
- Utilizzate il tipo d'alimentazione elettrica indicato sull'etichetta della stampante.
- In caso d'incertezza, contattate il vostro rivenditore.
- Non ostruite le aperture per la ventilazione.
- Non introducete oggetti all'interno della stampante poiché essi possono o cortocircuitare o danneggiare parti che potrebbero compromettere il funzionamento della stampante.
- Non versate liquidi sulla stampante
- Non intervenite personalmente sulla stampante, eccetto che per le operazioni di ordinaria manutenzione, espressamente riportate nel manuale utente.
- In caso di malfunzionamento fatela riparare da un tecnico autorizzato, quando accadono le condizioni seguenti:
 - A. Il connettore di alimentazione è danneggiato;
 - B. È entrato del liquido nella stampante;
 - C. La stampante è stata esposta a pioggia o acqua;
 - D. La stampante non funziona normalmente pur avendo eseguito le istruzioni riportate nel manuale d'uso;
 - E. La stampante è caduta e il contenitore è stato danneggiato;
 - F. La stampante presenta un sensibile calo nelle prestazioni;
 - G. La stampante non funziona.

3 DISIMBALLO DEL PRODOTTO

Disimballo display

1. Tubo nero + base d'appoggio
2. Display
3. Scatola
4. Staffa base display
5. Manuale
6. Viti di fissaggio della staffa

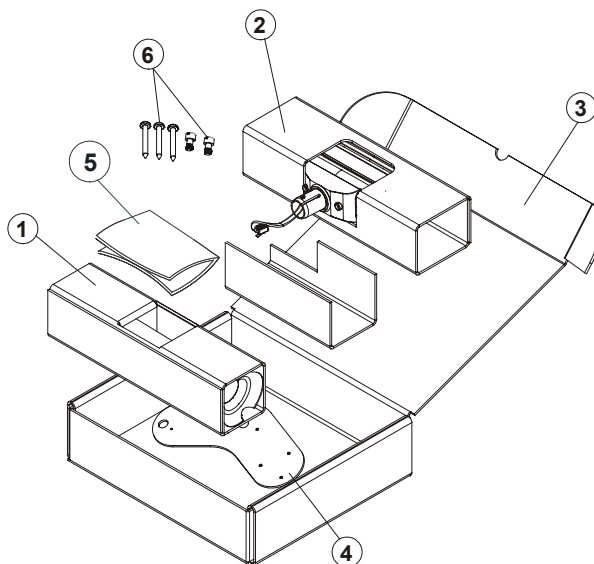

Disimballo stampante

Questa operazione deve essere fatta dal tecnico dell'assistenza CUSTOM autorizzato, perché comporta la fiscalizzazione della stampante, in ogni modo si devono eseguire i seguenti passi. Prima di collegarla al sistema, esaminare attentamente la stampante per essere certi che tutto funzioni correttamente. Seguendo le istruzioni contenute in questo capitolo, la stampante deve essere pronta a collegarsi al sistema dell'utente in pochi minuti.

Rimuovete la stampante dal cartone, facendo attenzione a non danneggiare il materiale d'imballaggio al fine di utilizzarlo per trasporti futuri. Assicuratevi che vi siano i componenti illustrati in seguito e che essi non siano danneggiati.

1. Scatola
2. Imballo sagomato di protezione inferiore
3. Stampante
4. Imballo sagomato di protezione superiore
5. Libretto Istruzioni
6. Libretto Fiscale
7. Rotolo di carta (all'interno della stampante)
8. Cavo dati seriale
9. Cavo di alimentazione
10. Piedini adesivi
11. Alimentatore

Aprire l'imballo della stampante.

Togliere l'alimentatore, il cavo d'alimentazione, il cavo dati seriale ed il libretto fiscale.

Rimuovere l'imballo sagomato di protezione superiore e quella laterale accessori.

Estrarre il rotolo carta e la stampante.

Conservare la scatola, e gli imballi di protezione per eventuali trasporti in altre destinazioni.

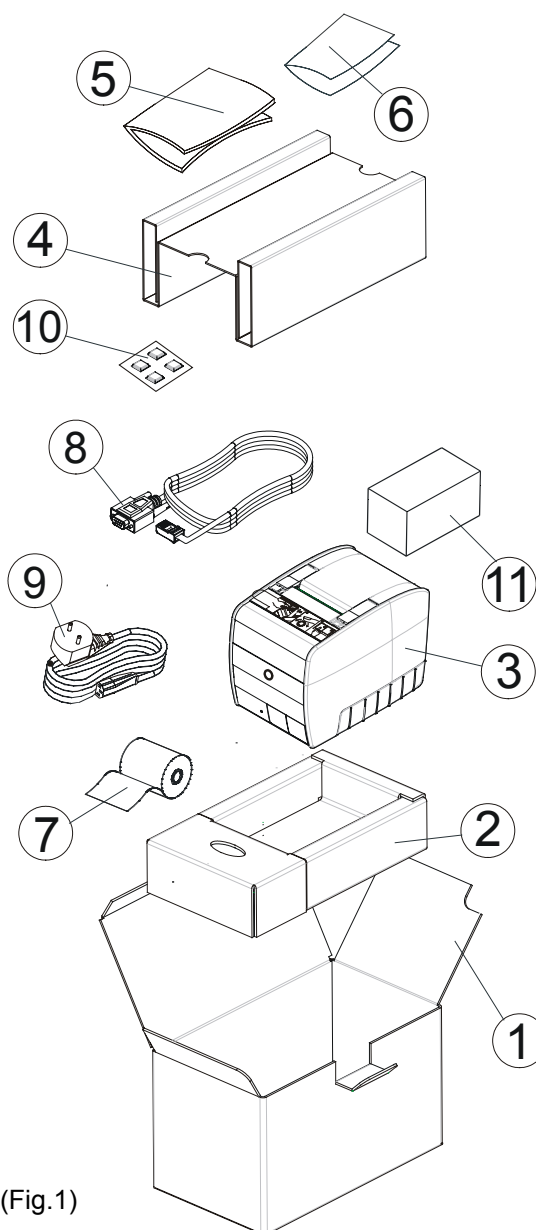

(Fig.1)

4 CARATTERISTICHE GENERALI

KUBE FP è una stampante fiscale semplice e funzionale con Giornale Elettronico (MMC).

Costituisce la soluzione ideale per la stampa di scontrini in tutte le attività dove la gestione del punto cassa avviene attraverso un PC.

KUBE FP è appositamente progettata e realizzata per "dialogare" con il PC del negozio tramite un semplice protocollo di comunicazione. Nel caso di momentanei problemi che potessero occorrere al PC, la stampante è in grado di lavorare in autonomia garantendo la possibilità di emettere scontrini utilizzando una semplice tastiera PS2 da PC.

Il display KUBE DD doppia faccia in dotazione consente sia all'operatore di cassa che al cliente di leggere in modo chiaro e immediato le informazioni del punto cassa.

La stampante è dotata di un meccanismo di stampa termico a 200 dpi (8 dots/mm), che utilizza carta di 80 mm di larghezza in rotolo. Possiede un'ampia gamma di funzioni oltre a quelle normali di stampa :

- Elevata velocità di stampa: 160 mm/sec
- Facile cambio della carta (caricamento carta automatico).
- Larghezza carta : 80 mm.
- Bar code UPC-A, UPC-E, EAN13, EAN8, CODE39, ITF, CODABAR, CODE93, CODE128 e CODE32.
- Stampa in modalità grafica.
- 2 loghi programmabili da 608 x 862 (divisibili per un max di 16).
- Interfacce seriali : RS232.

4.1 Tasto ON/OFF.

- Accendere la stampante premendo il tasto On/Off.
- Spegnerla la stampante premendo il tasto On/Off.

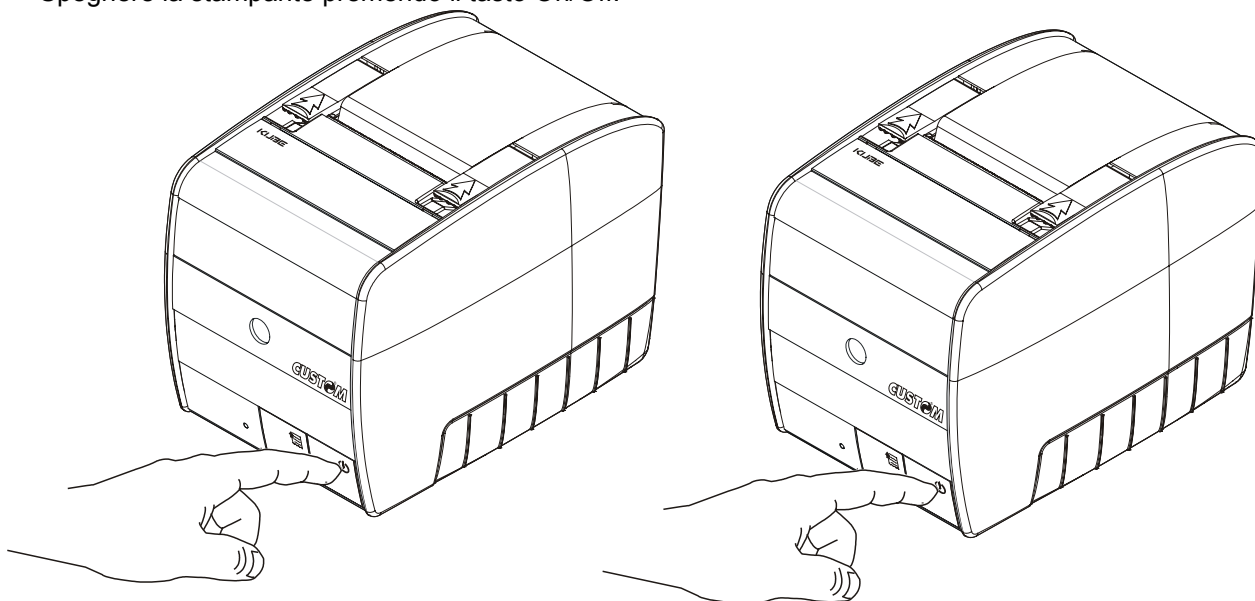

4.2 Tasto Feed.

Per far avanzare la carta premere il tasto Feed.

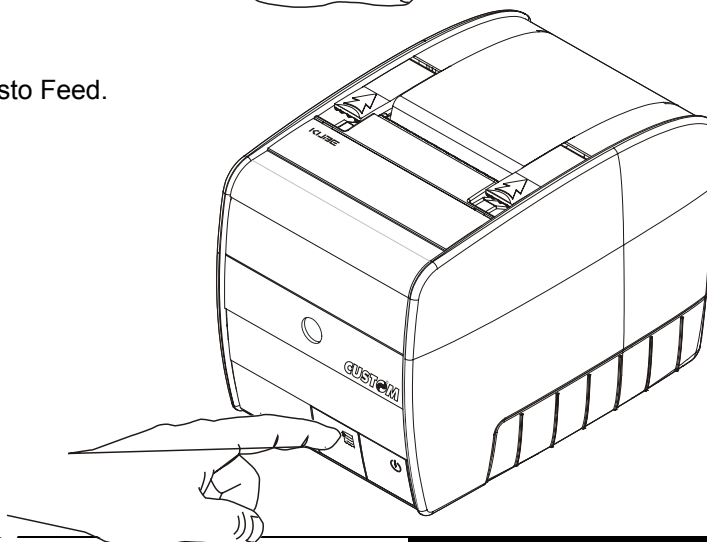

Led di stato (Multifunzione)

Nella parte frontale della Stampante vi è un Led a tre colori, il quale segnala le differenti modalità della stampante stessa, e più precisamente :

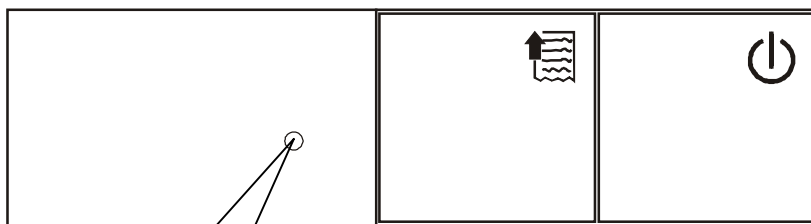

STATO LED	COLORE	DESCRIZIONE
	NESSUNO	Stampante spenta
	VERDE (FISSO)	Stampante accesa : nessun errore
	VERDE (LAMPEGGIANTE)	Stampante in fase di SW Init o HW Init
	GIALLO (FISSO)	Fine carta
		Coperchio aperto
	GIALLO LAMPEGGIANTE LENTO	Pronto per l'UPGRADE
	GIALLO LAMPEGGIANTE VELOCE	Errore della CPU
	ROSSO	Testina surriscaldata
		Errore della taglierina

Dimensioni stampante :

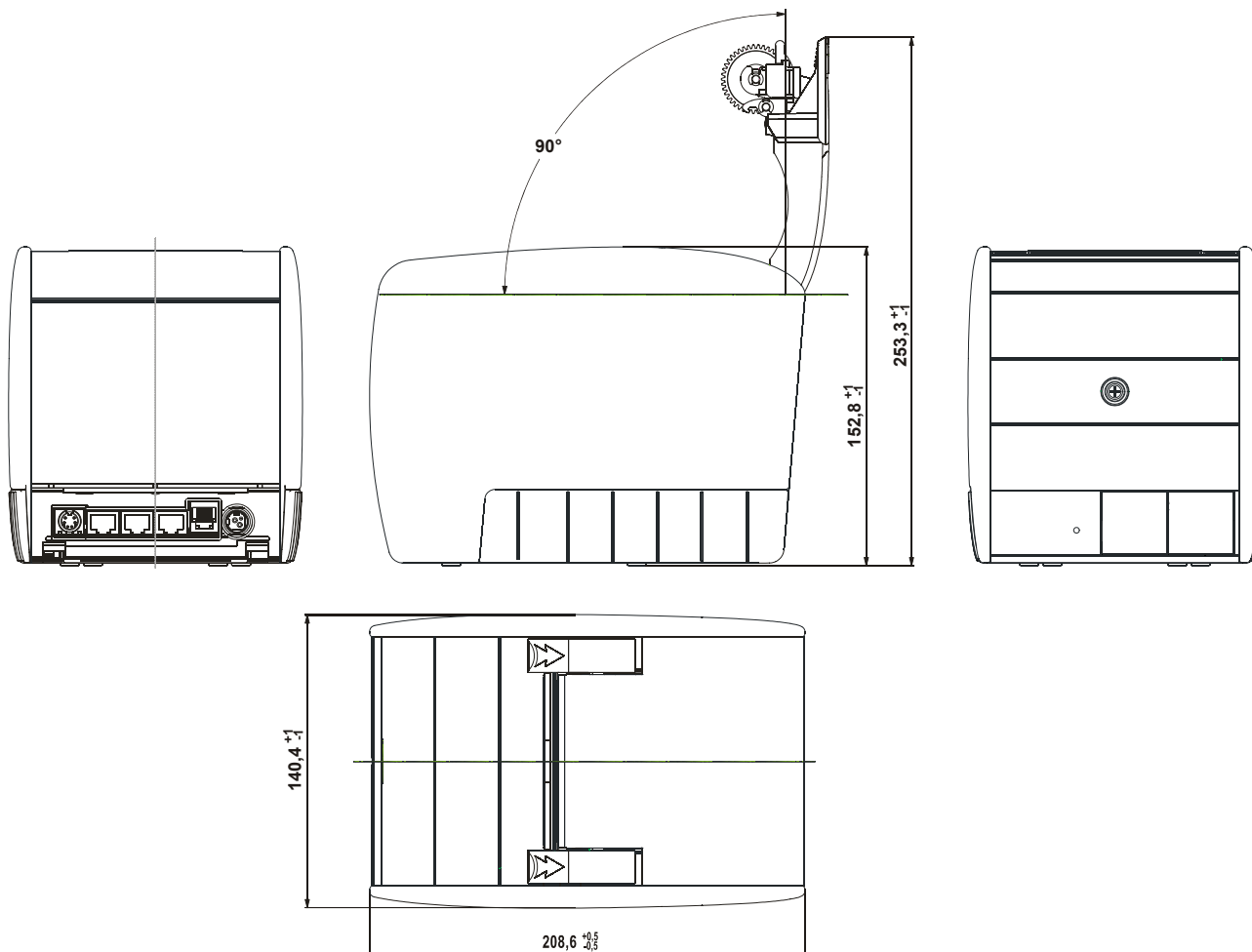

5 INSTALLAZIONE ED UTILIZZO

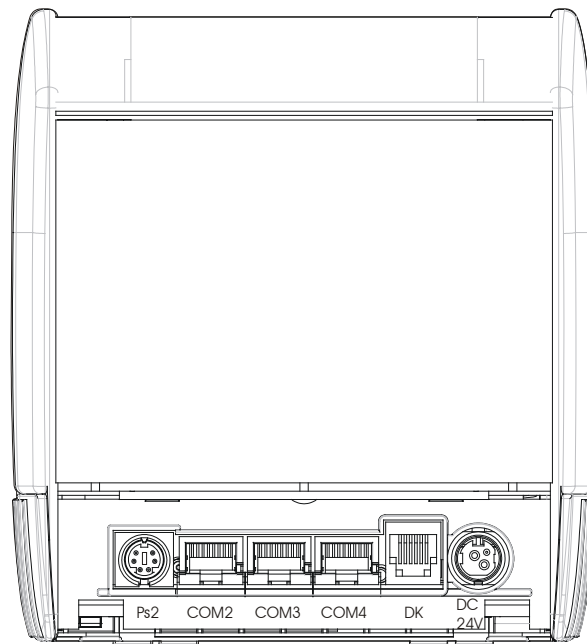
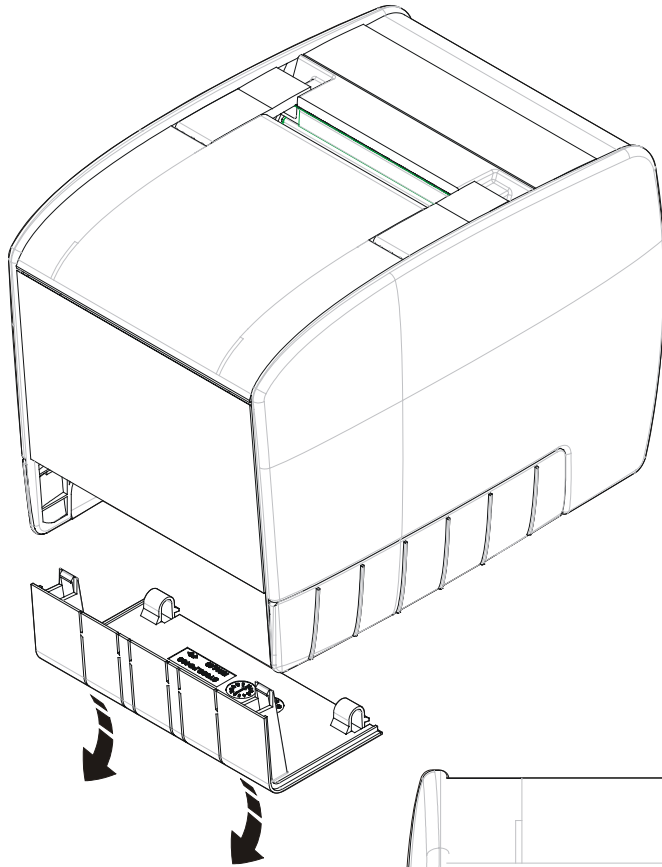

Vista posteriore
Stampante

5.1 CONNESSIONI

PS2	=Connettore Tastiera PS2
Com2	=Connettore Seriale (Display)
Com3	=Connettore seriale (PC)
Com4	=Connettore seriale (Up-grade)
DK	=Connettore cassetto
DC24V	= Connettore di alimentazione

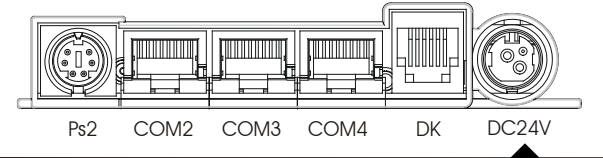
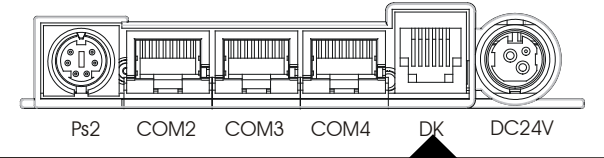
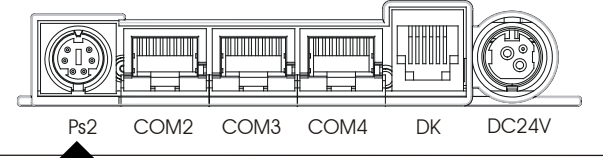
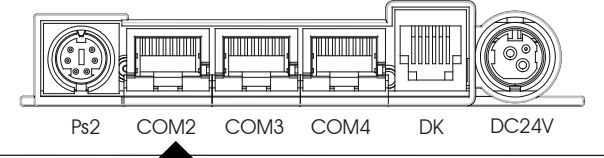
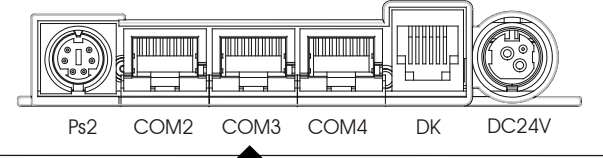
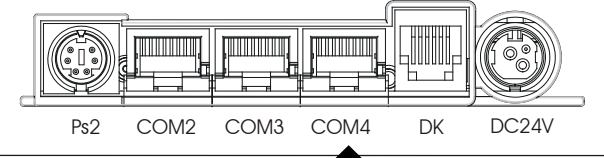
 <p>Ps2 COM2 COM3 COM4 DK DC24V</p>	 <p>Ps2 COM2 COM3 COM4 DK DC24V</p>
<ul style="list-style-type: none"> • Inserire il cavo di alimentazione 	<ul style="list-style-type: none"> • Inserire il connettore del cassetto
 <p>Ps2 COM2 COM3 COM4 DK DC24V</p>	 <p>Ps2 COM2 COM3 COM4 DK DC24V</p>
<ul style="list-style-type: none"> • Inserire il connettore della tastiera nella porta PS2 	<ul style="list-style-type: none"> • Inserire il connettore di interfaccia seriale del display nella porta COM2
 <p>Ps2 COM2 COM3 COM4 DK DC24V</p>	 <p>Ps2 COM2 COM3 COM4 DK DC24V</p>
<ul style="list-style-type: none"> • Inserire il connettore di interfaccia seriale del computer nella porta COM3 	<ul style="list-style-type: none"> • Quando si vuole realizzare l'upgrade del firmware inserire il connettore di interfaccia seriale del computer nella porta COM4

5.1.1 Alimentazione

La stampante è dotata di una presa per l'alimentazione esterna (vedi Fig. 1.1). Per la pedinatura del connettore fare riferimento alla seguente tabella :

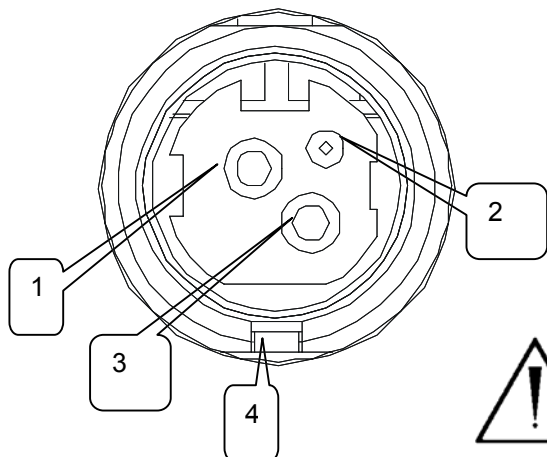

PIN	SEGNALE
1	+ 24VDC
2	GND
3	GND
4	Frame GND

(Tab.1.1)



ATTENZIONE:
Rispettare le polarità dell'alimentazione.

5.1.2 Connettore del cassetto

Le funzioni dei poli del connettore del cassetto si riferiscono alla tabella seguente :

PIN	SEGNALE	IN/OUT
1	GND	
2	SEGNALE APERTURA CASSETTO 1	OUT
3	SEGNALE DI CONTROLLO CASSETTO CHIUSO	IN
4	+24V	
5	N.C.	
6	GND	

Tab.1.2

Il solenoide deve essere collegato dal Pin 2 al Pin 4 del connettore del cassetto.

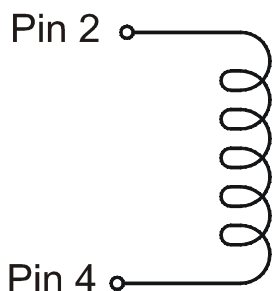

ATTENZIONE:
Onde evitare un sovraccarico di corrente, la resistenza del solenoide di estrazione del cassetto non deve essere inferiore a 24 Ω .



NOTA : Per abilitare/disabilitare l'apertura automatica del cassetto fare riferimento al paragrafo 7.17 Set Vari.

6 Utilizzo

6.1 Cambio rotolo carta

Per cambiare il rotolo di carta nella stampante si deve procedere nel seguente modo :

1. Aprire il coperchio della stampante;
2. Inserire il rotolo di carta rispettando il verso di rotazione indicato;

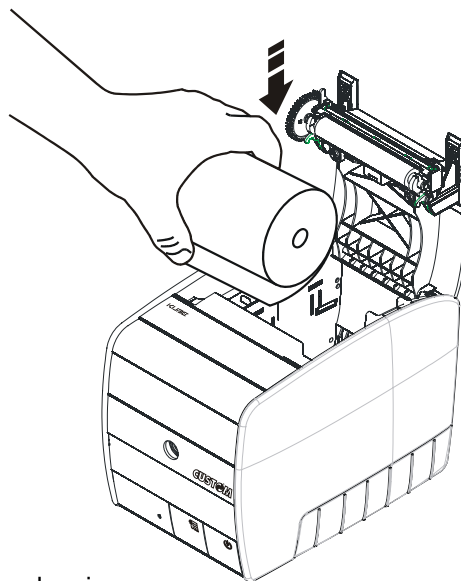
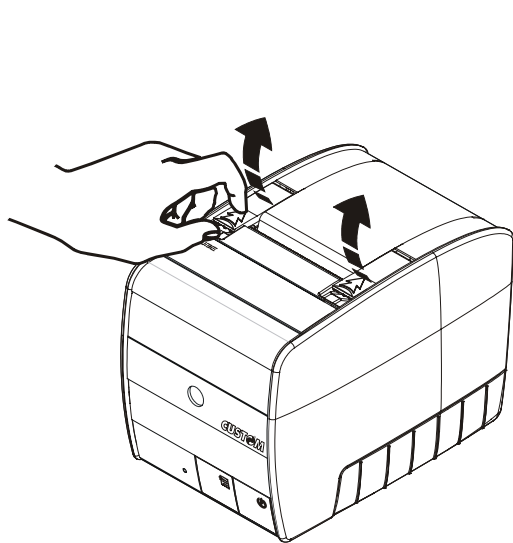

3. Tirare la carta fino a farla uscire dal bordo superiore della plancia;
4. Chiudere il coperchio;

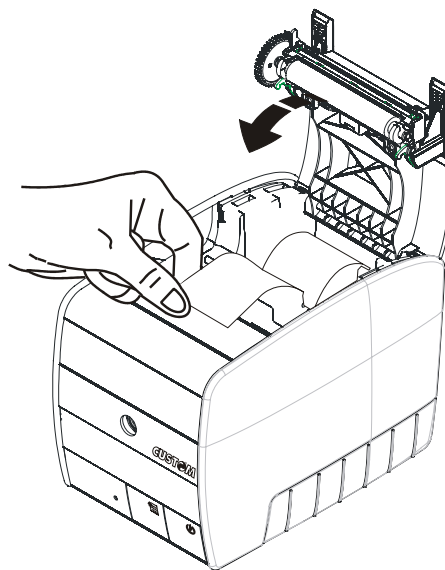
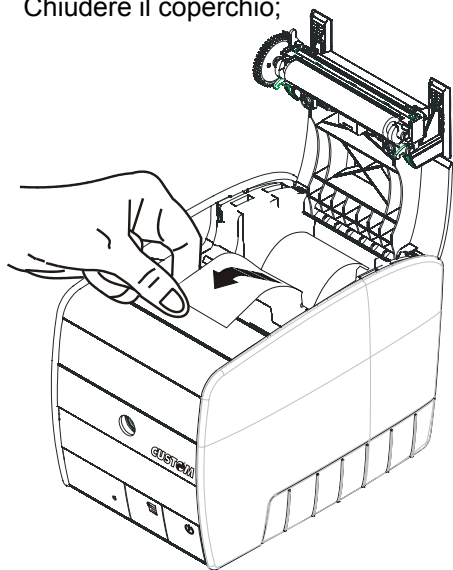

Togliere il foglietto. La stampante è pronta per stampare;

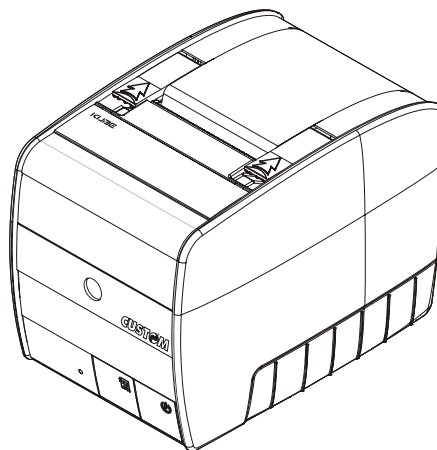
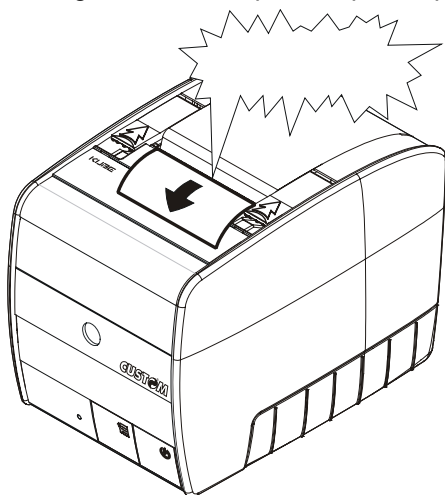

6.2 Inceppamento taglierina

Nel caso in cui si verifichi l'errore di inceppamento taglierina, segnalato sul pannello tasti, in corrispondenza del led di stato, con colore rosso acceso fisso.

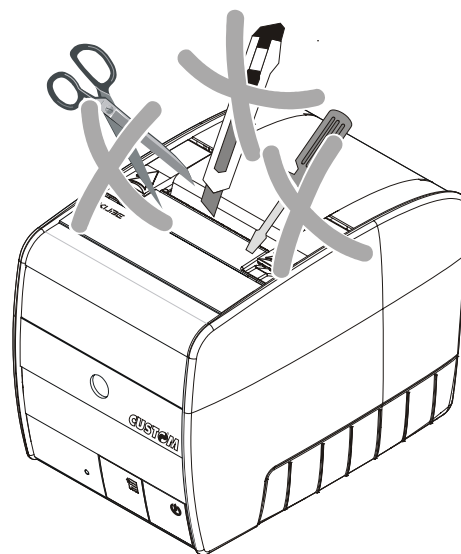
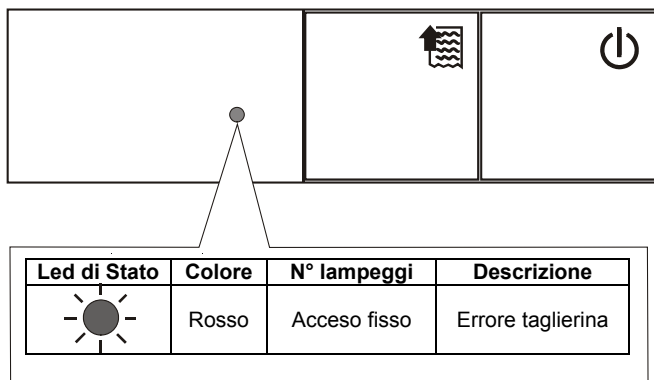

ATTENZIONE:

In caso di inceppamento della taglierina (led rosso fisso) non agire assolutamente sulla stampante con nessun tipo di strumento, come forbici, cacciaviti, cutter, ecc.

Al verificarsi di questo errore, non essendo possibile l'apertura della stampante, si dovrà eseguire la procedura manuale di sblocco del meccanismo di taglio, nel seguente modo :

1. Premere leggermente il lato dello sportellino superiore come mostrato in figura, in modo da sganciarlo; sollevarlo e toglierlo.

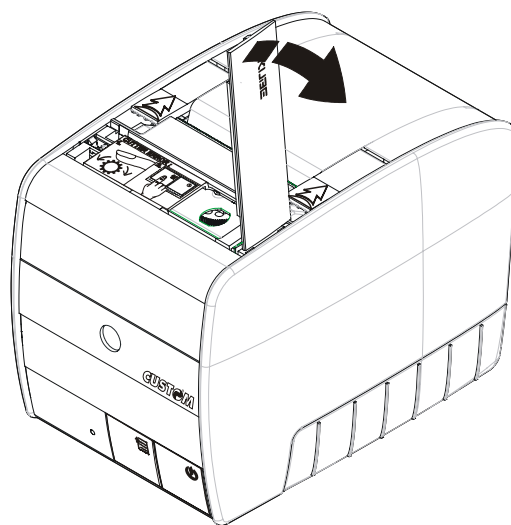
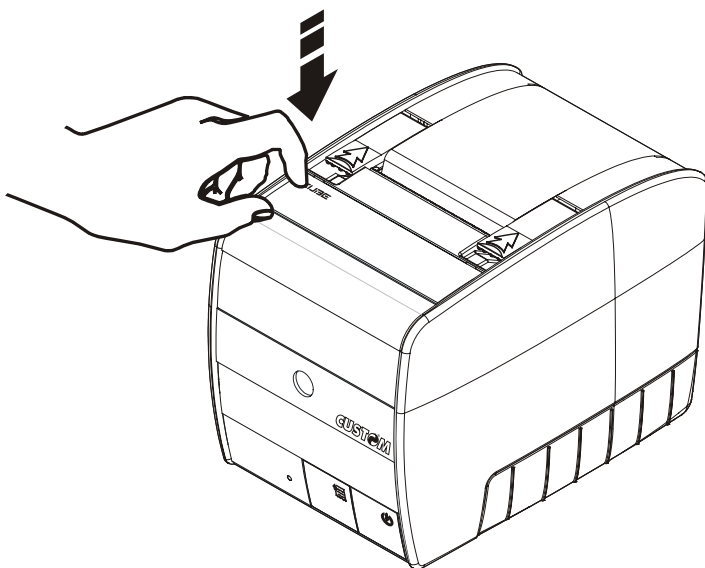

Per sbloccare:

- agire sull'ingranaggio, come mostrato sull'etichetta, facendolo ruotare nella direzione che oppone meno resistenza;

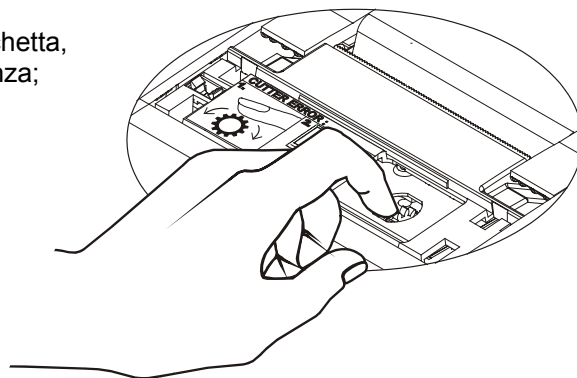

- premere il tasto "Feed".

Se la taglierina si è sbloccata il led di segnalazione diventa verde. Nel caso in cui il led resti rosso acceso fisso ripetere l'operazione di sblocco taglierina descritta. Se il problema non si risolve contattare il servizio assistenza tecnica.

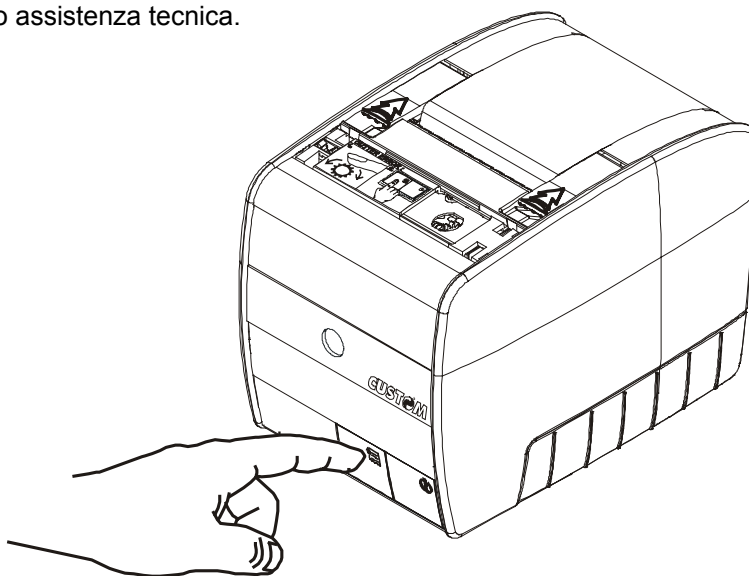

Rimontare lo sportellino superiore.

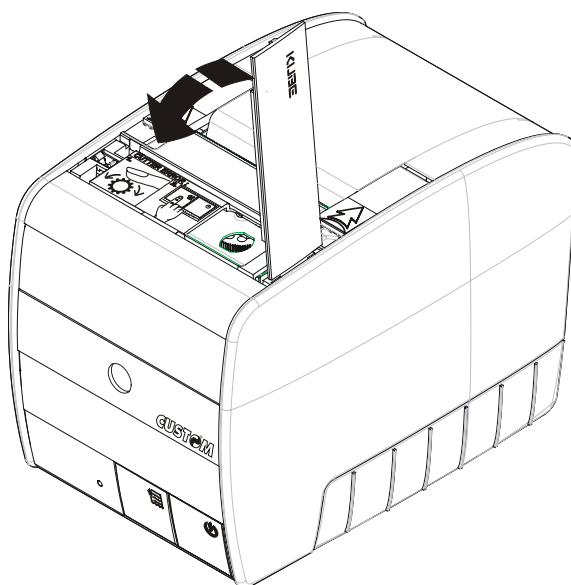

Nota: Fare attenzione ad inserire correttamente il coperchio.

6.3 Inserimento del Giornale elettronico

La KUBE è dotata già del dispositivo di giornale elettronico, che sostituisce il rotolo cartaceo, migliorando così le prestazioni del misuratore fiscale, ed in modo particolare eliminazione della carta con spazi di immagazzinamento notevoli.

Il dispositivo è di tipo elettronico non modificabile, e il misuratore viene fornito con un dispositivo già inserito, e non funziona se detto dispositivo non è inserito, inoltre al completamento del dispositivo oltre alla segnalazione vi sono alcune procedure da fare.

1. **Aprire la parte inferiore facendo sfilare il fianchetto**
2. **Estrarre la carta esaurita**
3. **INSERIRE NUOVA CARD E CHIUDERE COVER**

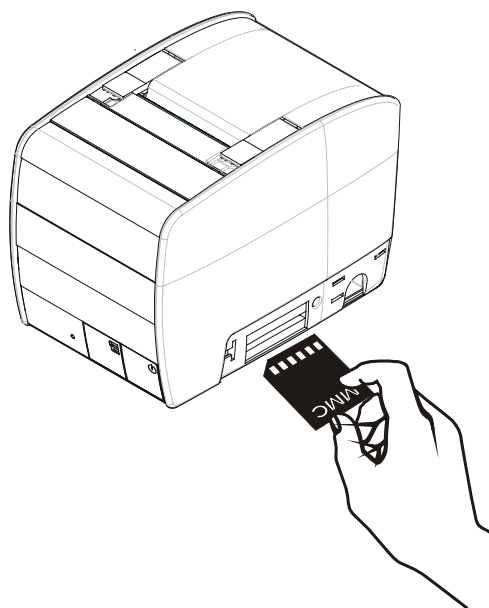
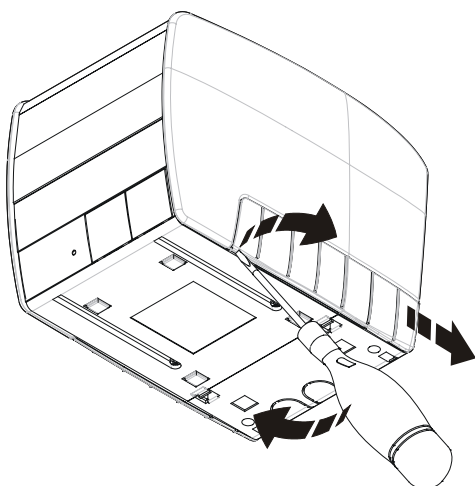

4. **INIZIO PREP.DFGE, ATTENDERE**

Se tutto Ok

5. **CARD DFGE INIZIALIZZATA**

Altrimenti in caso di problemi

6. **CARD DFGE <NON> INIZIALIZZATA**

Tutti questi messaggi sono stampati su di uno scontrino non fiscale.

Può essere adottata anche la procedura non automatica, nel senso che se si vuole cambiare il DFGE anche se non completo si deve digitare il codice **23900** e **Set Vari**, quindi si procede come sopra.

NON FISCALE		
ESTRARRE LA CARTA ESAURITA		
INS.NUOVA CARD E CHIUDERE COVER		
INIZIO PREP.DGFE, ATTENDERE		
CARD DGFE INIZIALIZZATA		
NON FISCALE		
17-10-2002	12:04	SNF0004

6.4 Pulizia

Per pulire la stampante usare un aspirapolvere o un panno morbido.

Prima di pulire la stampante scollegare il cavo d'alimentazione.

Non usare alcool, solventi o spazzole con setole dure.

Non far penetrare acqua o altri liquidi nella stampante.

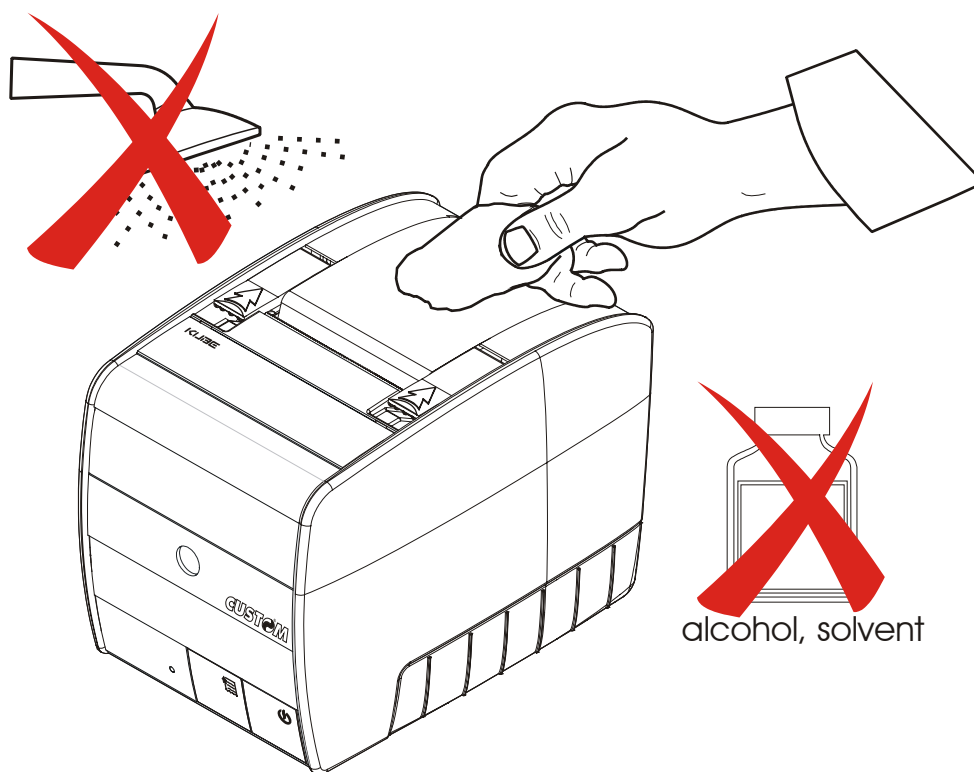

7 Uso

Al momento in cui il sistema è pronto a ricevere comandi (subito dopo l'accensione), compare il seguente messaggio.

**IMMETTERE COMANDO
PREGO.....**

**TASTI IMMESSI ERRATI
PREGO, PREMERE CLEAR**

Il messaggio viene visualizzato sul display nel caso in cui le cifre immesse non corrispondono al formato da utilizzare per il comando.

7.1 Tastiera

La tastiera di servizio è quella fornita nel kit, questa tastiera svolge le funzioni minime richieste dalla legge, e serve solo in caso di emergenza, di seguito la spiegazione dei tasti

7.1.1 Schema tastiera

La tastiera di servizio PS2 (fornita con la stampante) in caso di caduta del collegamento esterno con il sistema, permette di eseguire tutte le funzioni Fiscali richieste dal decreto ministeriale.

Schema di corrispondenza dei tasti su tastiera PS2 Standard:

F1 Set Vari	F2 Set Data Ora	F3 DUMP Memoria Fiscale	F4 DUMP DGFE	F5 N/A	F6 Pagam. NON Riscosso	F7 Pagam. Contanti
F8 Pagam. C/CREDITO	F9 Reso	F10 Anullo	F11 Sconto	F12 Maggioraz.	Ins Articolo	Canc Anullo Trans
Pag ↑ Stampa Sub Totale	Fine Fine Trans.	Pag ↓ Scontrino NON Fiscale	+ Chiusura Fiscale (1)	☐ Conferma singolo carattere	Invio Enter	← Clear
↖ Apertura Cassa						

Nota ⁽¹⁾ : La funzione Chiusura Fiscale si attiva con il tasto +.

Per attivare il tastierino numerico premere il tasto "Fn" (funzione) quando è acceso il led del tasto Num Lock:.

7 PQRS	8 TUV	9 WXYZ
4 GHI	5 JKL	6 MNO
1 .,:;!?'+-	2 ABC	3 DEF
0 spc=/'%@_#()		

7.2 Pagamento non riscosso (Credito)

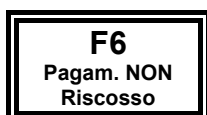

Questo tasto chiude la transazione a Credito come corrispettivo non incassato. Inserire l'importo non riscosso prima di premere il tasto; sul display compare il seguente messaggio.

NON RISCOSSO
90,00

7.3 Pagamento contanti

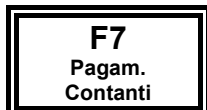

Questo tasto chiude la transazione in contanti (corrispettivo incassato) Inserire l'importo riscosso in contanti prima di premere il tasto; sul display compare il seguente messaggio

CONTANTI
32,50

7.4 Pagam. "TOTALE"

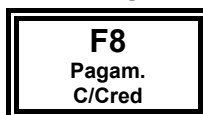

Premendo questo tasto si chiude la transazione con Carta di Credito.

7.5 Reso



Inserire l'importo del reso prima di premere il tasto; sul display compare il seguente messaggio.

RESO
12,70

7.6 Annulla



Inserire l'importo dell'annullo prima di premere il tasto; sul display compare il seguente messaggio.

ANNULLO
41,00

7.7 Sconto

F11
Sconto

Inserire l'importo dello sconto prima di premere il tasto; sul display compare il seguente messaggio.

SCONTO

13,00

7.8 Maggiorazione

F12
Maggioraz.

Inserire l'importo della maggiorazione prima di premere il tasto; sul display compare il seguente messaggio.

MAGGIORAZIONE

9,60

7.9 Articolo:

Ins
Articolo.

Inserendo un numero da 1 a 5 prima del tasto, sono selezionati i 5 reparti a disposizione, al successivo messaggio s'immette il valore della vendita (eurocent) seguito da ENTER; per vendere a prezzo prefissato premere semplicemente ENTER

REPARTO 1

36,75

7.10 Annulla Transazione

Canc
Annulla Transaz.

Premendo il tasto è annullata l'intera transazione in corso e sul display compare il seguente messaggio

SCONTRINO ANNULLATO

7.11 Stampa SUBTOTALE

Pag Up
Stampa SubTL

Premendo il tasto viene stampato sullo scontrino in corso, il subtotale

CUSTOM ENGINEERING SPA Via Berettine, 2 FONTEVIVO (PR) P.IVA 012345678912	
	EURO
KLEENEX	15,00
VINO CABERNET	80,00
SUB TOTALE	95,00

7.12 Fine Transazione

Fine
Fine Transazio.

Premendo il tasto è terminata la transazione in corso ed espulso lo scontrino; se non ci sono stati errori sul display compare il seguente messaggio

SCONTRINO COMPLETATO

7.13 Scontrino non Fiscale

Pag Down
Scontr. non
Fiscale

Premendo il tasto è emesso un esempio di scontrino non fiscale.

NON FISCALE		
MISURATORE FISCALE FUNZIONANTE		
EB52000000		
Hitachi XX		
24/10/03	14:45	SNF. 0001
NON FISCALE		

7.14 Chiusura fiscale



Premendo questo tasto si ottiene la chiusura fiscale giornaliera.

CUSTOM ENGINEERING SPA Via Berettine, 2 FONTEVIVO (PR) P.IVA 012345678912 RAPPORTO FISCALE	
	EURO
TOTALE GIORNALIERO	100,00
GRAN TOTALE	8560,00
TOTALE SCONTI	0,00
TOTALE ANULLI	0,00
TOTALE RESI	0,00
CORRISP. NON PAGATI	10,00
SCONTRINI FISCALI	0010
STAMPE NON FISCALI	0,00
SCONTRINI NON FISCALI	0001
NUM.DOCUMENTI TIPO II	0000
TOTAL.DOCUM.TIPOII	0000
NUMERO AZZER. FISCALI	0100
NUMERO RIPRISTINI	0025
SIG. FISCALE	0000
RIPRISTINO FUNZIONAMENTO	14:01
INIZIAL.DGFE 0019 23/10/04	03:46
20/04/04 14:30	SF 0001

7.15 Lettura reparti



Premendo questo tasto si ottiene la lettura dei reparti, preceduto dal codice "23800 + Pag Down" si ottiene l'azzeramento

NON FISCALE		
RAPPORTO VENDITE PER REPARTO		

DESCRIZIONE %IVA		VENDITE
REPARTO 1	20	125,00
REPARTO 2	10	0,00
REPARTO 2	05	0,00
REPARTO 2	00	0,00
REPARTO 2	00	0,00
17/03/05	09:02	SNF . 0025
NON FISCALE		

7.16 Apertura cassa



Premendo questo tasto fuori transazione, si ottiene l'apertura del cassetto.

7.17 Set Vari



Questo tasto, preceduto da codici numerici, viene utilizzato per effettuare alcuni settaggi e test, e più precisamente:

11100 + tasto Set vari	Intestazione predefinita 0
11101 + tasto Set vari	Intestazione predefinita 1
12700 + tasto Set vari	Disabilita taglierina
12701 + tasto Set vari	Abilita taglierina
12341 + tasto Set vari	Si attiva il file di log nell'Soft-Init
12340 + tasto Set vari	Si disattiva il file di log nell'Soft-Init
12751 + tasto Set vari	Attiva la trasmissione all'host del FOOTER scontrino.
12750 + tasto Set vari	Disattiva la trasmissione all'host del FOOTER scontrino.
13150	Disabilita l'apertura automatica del cassetto.
13151	Abilita l'apertura automatica del cassetto.
14230	Disabilita l'inserimento del contatore pezzi sullo scontrino.
14231	Abilita l'inserimento del contatore pezzi sullo scontrino.
14300 + tasto Set vari	Elimina quantità 1 davanti all'articolo
14301 + tasto Set vari	Stampa quantità 1 davanti all'articolo
14570 + tasto Set vari	Disabilita comunicazione con PC su com4, per programmi di servizio
14571 + tasto Set vari	Abilita comunicazione con PC su com4, per programmi di servizio
23001 + tasto Set vari	Invio su seriale di tutto il DFGE al PC sulla seriale com 3 (19200,Odd,7,1)
23800 + Pag Down	Stampa le vendite dei reparti azzerandole
23900 + tasto Set vari	Procedura inizializzazione nuovo DGFE (messaggi guida su stampante)

222xy + tasto Set vari	Programmazione intestazione dove x assegna la parte dx o sx (1=sx 2=dx) e y il numero della riga (1 a 5)
22299 + tasto Set vari	Controllo intestazione
22200 + tasto Set vari	Memorizzazione intestazione
3310x + tasto Set vari	Programmazione descrizione reparti (dove x è il n.reparto da 1 a 5)
332yxxxxx + tasto Set vari	Programmazione prezzi a reparto (y = reparto 1-5, xxxxx = prezzo in eurocent)
333yxx + tasto Set vari	333yxx = Programmazione IVA (Y = reparto xx = aliquota IVA da 00 a 99)
444xyz + tasto set vari	Stampa di prova logo (x=inizio slide, y=fine slide, z= n°logo)
445xyz + tasto Set vari	Programmazione Logo dove : x = n° logo (1-2) y = n° slide (1-4) z = 0 (stampa grafica + testo) z = 1 (stampa solo grafica) Nota di default =000 solo testo
446xxx + tasto Set vari	Setta altezza logo xxx = altezza in pixel (default 215)
2004 + tasto Set vari	Stampa la release FW
5550 + tasto Set vari	Disabilita il Buffer di stampa
5551 + tasto Set vari	Abilita il Buffer di stampa
6660 + tasto Set vari	Attivazione protocollo Custom
6661 + tasto Set vari	Attivazione protocollo Xon-Xoff – a 9600 baud
6662 + tasto Set vari	Attivazione protocollo Xon-Xoff a 19200 baud .
9955 + tasto Set vari	Attiva migrazione da KUBE FP a KUBE ECR
9977 + tasto Set vari	Attivazione memoria fiscale (Fiscalizzazione, possibile una sola volta)
9988 + tasto Set vari	Avvio procedura automatica verifica periodica.

7.17.1 Inserimento Data e ora

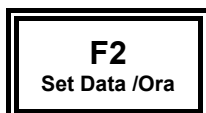

La KUBE FP è dotata di datario e Orologio automatico; questo può essere aggiornato o cambiato con la seguente procedura:

- Dopo la pressione del tasto, sul display appare la seguente indicazione.

DATA: -> GGMMAAHHmm

- Inserire la data e l'ora nei formati GGMMAA e HHmm, seguite da ENTER
- Se la data immessa è superiore a due giorni rispetto a quella precedente, sul display appare una domanda di conferma.

CONFERMARE CAMBIO ?

- Premere ENTER per accettare il comando, Premere CLEAR o un qualsiasi altro tasto per annullare l'azione.

Nota: si rammenta che l'inserimento di una data errata (in maggiorazione) e l'emissione di uno scontrino fiscale, comporta la non modificabilità della stessa, quindi la necessità dell'assistenza che dovrà sostituire la memoria fiscale.

7.17.2 Dump (Stampa) della memoria Fiscale



Questo tasto permette la stampa del contenuto della memoria fiscale.

Dopo la pressione del tasto, sul display appare la seguente indicazione:

DUMP:1=T 2=D 3=N ->n

Inserire

- **1** Per ottenere la stampa integrale della memoria fiscale, seguito da ENTER
- **2** Per ottenere la stampa per data della memoria fiscale, seguito da ENTER. A questo punto compare sul display la seguente indicazione per l'immissione corretta delle due date di riferimento (GGMMAAGGMMAA)

DUMP -> GGMMAAAGGMMAA

- **3** Per ottenere la stampa per numero di chiusura della memoria fiscale, seguito da ENTER.

A questo punto compare sul display la seguente indicazione per l'immissione corretta dei due numeri di riferimento (nnnnNNNN)

DUMP -> nnnnNNNN

CUSTOM ENGINEERING SPA Via Berettine, 2 FONTEVIVO (PR) P.IVA 012345678912		
CORRISPETTIVI GIORNALIERI		
DA	0098	
A	0099	
0098	23/11/03	
0099	24/11/03	
NUMERO CHIUSURE		0010
TOTALE PERIODO		102,21
NUMERO RIPRISTINI		00,25
24/11/04	14:28	SF. 003

7.17.3 Dump (Stampa) DGFE (Dispositivo Giornale Fiscale Elettronico)



Questo tasto permette di fare tutti i controlli e le stampe sul giornale di fondo elettronico di cui è munita la KUBE FP.

Dopo la pressione del tasto, sul display appare la seguente indicazione

DGFE:1=T 2=D 3=N ->n

Inserire

- **1** Per ottenere la stampa integrale del giornale di fondo, seguito dal tasto ENTER
- **2** Per ottenere la stampa per data del DGFE, seguito da ENTER. A questo punto compare sul display la seguente indicazione per l'immissione corretta delle due date di riferimento (GGMMAAGGMMMA)

DUMP -> GGMMAAGGMMMA

- **3** Per ottenere la stampa per data e numero di chiusura, del DGFE, seguito da ENTER. A questo punto compare sul display la seguente indicazione per l'immissione corretta della data e dei due numeri di riferimento (GGMMAAnnnnNNNN)

CUSTOM ENGINEERING SPA Via Berettine, 2 FONTEVIVO (PR) P.IVA 012345678912		
STAMPA GIORNALE ELETTRONICO		
		EURO
N. DGFE :	0019	
SN DGFE :	EB52000000	
DA	24/11/03	
A	25/11/03	
REP001		15,00
REP002		80,00
TOTALE EURO		95,00
24/10/03	14:00	SF.0001
RAPPORTO FISCALE		
TOTALE GIORNALIERO		100,00
GRAN TOTALE		8560,00
TOTALE SCONTI		0,00
TOTALE ANULLI		0,00
TOTALE RESI		0,00
CORRISP. NON PAGATI		10,00
SCONTRINI FISCALI		0010
STAMPE NON FISCALI		0,00
SCONTRINI NON FISCALI		0001
NUM.DOCUMENTI TIPO II		0000
TOTAL.DOCUM.TIPO II		0000
NUMERO AZZER. FISCALI		0100
NUMERO RIPRISTINI		0025
SIG. FISCALE		0000
RIPRISTINO FUNZIONAMENTO		14:01
INIZIAL.DGFE 0019	23/10/04	03:46
20/04/04	14:30	SF 0001

7.17.4 Enter



Tasto di conferma

7.17.5 Clear

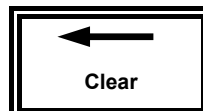

premendo il tasto una sola volta viene pulito l'input numerico, mentre premendolo due volte viene terminata la funzione in corso

7.17.6 Settaggi

7.17.7 Settaggio Intestazione

E' possibile assegnare l'intestazione del negozio (max 5 righe) attraverso la tastiera in dotazione, per l'inserimento delle lettere alfanumeriche utilizzare le lettere poste sulla tastiera numerica, con la stessa metodologia dei moderni telefoni cellulari (es. C premere 4 volte il tasto 2).

La riga d'intestazione contiene un massimo di 32 caratteri, questa è stata divisa in due parti, 1 (lato sinistro) e 2 (lato destro)

La sequenza è :

222xy: settaggio intestazione, dove x assegna la parte dx o sx (1=sx 2=dx) della riga, y il numero della riga d'intestazione (1..5) , poi premere il tasto :

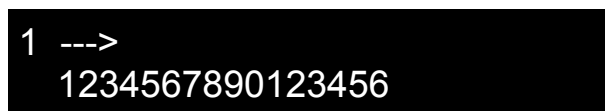

Immettere i caratteri con la tastiera in modo alfanumerico.

Confermare il singolo carattere con "-", e l'intera immissione con **ENTER**.

7.17.7.1 Controllo intestazione

E' possibile controllare l'intestazione impostata facendo stampare uno scontrino non fiscale, la sequenza è:

22299



7.17.7.2 Memorizzazione intestazione

Una volta controllata l'intestazione si memorizza con la sequenza :

22200



7.17.8 Personalizzazione reparti

E' possibile assegnare la descrizione dei reparti attraverso la tastiera di dotazione, per l'inserimento delle lettere alfanumeriche utilizzare

le lettere poste nella tastiera numerica, con la stessa metodologia dei moderni telefoni cellulari (es. C premere 3 volte il tasto 2).

La sequenza è:

3310x

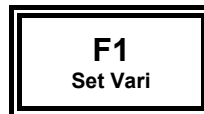

Dove x = (1..5) numero reparto

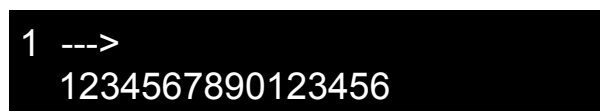

Immettere i caratteri con la tastiera in modo alfanumerico.

Confermare il singolo carattere con "00", e l'intera immissione con **ENTER**

7.17.8.1 Programmazione prezzo prefissato su reparti.

Si può programmare un prezzo prefissato sul reparto. La sequenza di programmazione è la seguente:

332yxxxxx

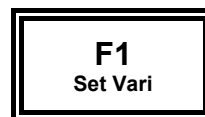

Dove :

- y = (1..5) n. reparto
- xxxxx = (00000..99999) prezzo in eurocent (vanno immesse sempre 5 cifre)

7.17.8.2 Programmazione aliquote IVA

Si può programmare una aliquota IVA sul reparto, la sequenza di programmazione è la seguente:

333yxx



Settaggio aliquota IVA reparto, dove

- y = (1..5) n. reparto
- xx = (00..99) aliquota IVA (vanno immesse sempre 5 cifre).

7.17.9 Programmazione logo

E' possibile stampare un logo precedentemente memorizzato sulla stampante, la sequenza è la seguente:

445xyz



Dove

445	Comando
x	Numero logo 1= primo 2 = secondo
y	Numero slide logo 1 = prima 2 = seconda 3 = terza 4 = quarta
z	Tipologia di stampa 0 = logo + testo 1 =solo logo

Nota: Se il logo da programmare fa parte dello scontrino, prima di ri-programmarlo, eseguire una chiusura fiscale.

7.17.9.1 Stampa di prova del logo

E' possibile eseguire una stampa di prova del logo memorizzato con la seguente sequenza:

444xyz



444	Comando
x	Numero slide partenza 1= prima 2 = seconda 3= terza 4 = quarta
y	Numero slide finale 1 = prima 2 = seconda 3 = terza 4 = quarta
z	N° logo 1= logo 1 2 =logo2

7.17.9.2 Settaggio dimensioni logo

E' possibile definire l'altezza del logo differenti da quelle di default (215 pixel), la sequenza è la seguente:

446xxx



Dove

446	Comando
xxx	Altezza in pixel

7.17.10 Attivazione/disattivazione taglierina

12700



Viene disattivata automaticamente la taglierina e incrementato l'avanzamento carta fino al taglio manuale.

Per riattivare la taglierina digitare:

12701

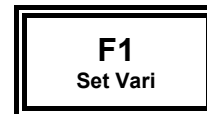

7.17.11 Attivazione/disattivazione quantità davanti ad articolo

14301



Attiva la stampa della quantità davanti al prodotto. Per disattivare questa funzione digitare:

14300

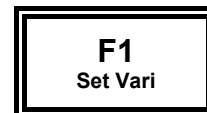

7.17.12 Attivazione, disattivazione apertura automatica cassetto

13150

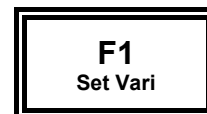

Disabilita l'apertura automatica del cassetto alla fine della transazione.

Per disattivare questa funzione digitare:

13151



7.17.13 Attivazione e disattivazione stampa numero pezzi su scontrino

14231



Se attivato viene stampato sullo scontrino il numero dei pezzi battuti

Per disattivare questa funzione digitare:

14230



7.17.14 Attivazione/disattivazione file log in Software-Init

12341



Con questa operazione viene attivato il file di log, in modo che al Software-Init della macchina venga stampato.

Per disattivare questa funzione digitare:

12340



7.17.15 Attivazione/disattivazione trasmissione FOOTER scontrino

12751



Con questa operazione viene attivata la trasmissione all'Host del footer dello scontrino; il footer non è altro che l'ultima riga dello scontrino in cui è riportata la data, ora e n° scontrino fiscale.

Per disattivare questa funzione digitare:

12750



7.17.16 Attivazione migrazione da KUBE FP a KUBE ECR

9955

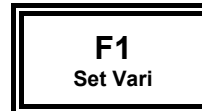

Attiva la possibilità di trasformare la KUBE FP in KUBE ECR.

Nota: Una volta effettuata la migrazione non è più possibile ritornare alla versione precedente.

8 Accessorio : Tastiera 24 tasti

Opzionalmente è disponibile una tastiera 24 tasti collegabile alla stampante fiscale. Compatta ed ergonomica, è la soluzione ideale per chi ha necessità di effettuare vendita da tastiera. Collegabile in modalità PS2.



Layout tasti :

Menù Vendita	Menù Gestione	Sconto % Magg. %	RESO DGFE
Correzione Azz. Fisc.	■ Lett. Rep.	N°REP. Set data	Abbuono Mem. Fisc.
7 PQRS	8 TUV	9 WXYZ	Credito Car. Cred.
4 GHI	5 JKL	6 MNO	Contanti Set varie
1 ...;!?+-	2 ABC	3 DEF	Vendita INVIO
C Clear	0 spc=%@_#()	00 Conf a/n (-)	Chiudi Scontr. Annulla

8.1 Menu vendita

Menù Vendita Seleziona il livello della tastiera sulle funzioni di vendita.

8.2 Menù Gestione

Menù Gestione Seleziona il livello della tastiera sulle funzioni della gestione, **questo deve essere tenuto premuto prima della selezione della funzione**

8.3 Sconto % / Maggiorazione %

**Sconto %
Magg %** Usato per sconti in percentuale, preceduto dal tasto menù gestione è usata come maggiorazione in percentuale.

8.4 Reso/DGFE

**RESO
DGFE** Usato per resi di merce durante una transazione (non può essere chiuso in negativo), preceduto dal tasto menù gestione mi dà l'accesso alla lettura del giornale elettronico.

8.5 Correzione/azzeramento fiscale

**Correzione
Azz. Fisc.** Questo corregge l'ultimo inserimento, se preceduto dal tasto menù gestione esegue la chiusura fiscale giornaliera

8.6 Punto decimale/ lettura reparti

Let. Rep. Usato per inserimento del punto decimale, se preceduto dal tasto menù gestione esegue la lettura dei reparti.

8.7 Lettura con azzeramento dei reparti

23800

**Menù
Vendita**

Let. Rep.

Usato per leggere e azzerare i reparti

8.8 Numero reparto/ set data

**N° REP.
Set Data** Usato per inserire il numero dei reparti (max 5), se preceduto dal tasto menù gestione esegue il cambio della data (**solo dopo un azzeramento fiscale**)

8.9 Abbuono/Memoria fiscale

**Abbuono
Mem. Fisc.** Usato per fare sconti a valore assoluto, se preceduto dal tasto "Menù Gestione" mi dà l'accesso alla lettura della memoria fiscale.

8.10 Credito/Carte di Credito

**Credito
Card. Cred.** Usato per chiudere la transazione a Credito, se preceduto dal tasto "Menù Gestione" chiude la transazione con carta di credito.

8.11 Contanti/ Set Vari

**Contanti
Set Vari** Usato per chiudere la transazione in Contanti, se preceduto dal tasto "Menù Gestione" diventa l'ingresso nelle programmazioni.

8.12 Vendita/ Invio

**Vendita
Invio** Per inserire importi nella vendita dei reparti, se preceduto dal tasto "Menù Gestione" diventa la conferma nelle programmazioni..

8.13 Chiudi scontrino/ Annulla

**Chiudi
Scontr.
Annulla** Usato per terminare la transazione, se preceduto dal tasto "Menù Gestione", annulla completamente la transazione.

9 APPENDICE A – GESTIONE ERRORI

In caso d'errore fiscale, il misuratore emette un segnale acustico e visualizza il messaggio "ERRxx":

ERRxx

dove xx e' referenziato nella tabella seguente:

xx	Significato
2	Errore ricezione da memoria fiscale.
3	Valore non valido
5	Operazione non possibile
6	Errore programmazione matricola in memoria fiscale.
7	Errore, scritta TOTALE nella stringa
9	Raggiunto limite buffer operazione, richiesta chiusura.
10	Raggiunto limite buffer giornaliero, richiesta chiusura giornaliera
11	Importo ricevuto non congruente
12	Data antecedente all'ultima in MF
13	Data / ora non valida
14	Data di conferma diversa dalla quella precedente.
16	Errore stampante
19	Scrittura chiusura in memoria fiscale non riuscita.
21	Documento in corso.
22	Date non congruenti
23	Totale scontrino negativo
24	Lunghezza comando errata
25	Pagamento incompleto
30	DGFE completo
31	DGFE quasi completo
32	Richiesta DGFE invalida
33	Scheda DGFE non presente
34	Dati DGFE errati
35	La MF è stata scollegata
36	Dati DGFE non presenti
37	Coperchio aperto
38	DGFE non identificato
40	Record DGFE non presente
50	Memoria Fiscale NON connessa
51	Memoria fiscale Piena
52	Jumper Init in posizione attiva
53	M.F. già fiscalizzato
54	Richiesta Chiusura
55	Modo addestramento attivo
56	Visori NON connessi (è emesso un beep ogni 10 secondi)
57	Data e Ora da assegnare
59	Non fiscalizzato
60	Non serializzato

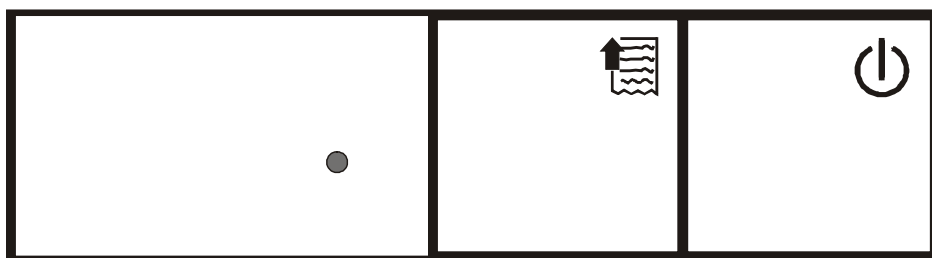

Chiamate l'Assistenza tecnica se il led (a stampante accesa) lampeggia prolungatamente sul colore rosso.



HOT LINE

AREA OEM :+0039-059 88 69 587

AREA POS :+0039-059 88 69 563

Lunedì - Venerdì dalle

9-12 e 14-17

e-mail: support@custom.it

10 APPENDICE B - COLLEGAMENTI

PS2	=Connettore Tastiera PS2
Com2	=Connettore Seriale (Display)
Com3	=Connettore seriale (PC)
Com4	=Connettore seriale (Up-grade)
DK	=Connettore cassetto
DC24V	= Connettore di alimentazione

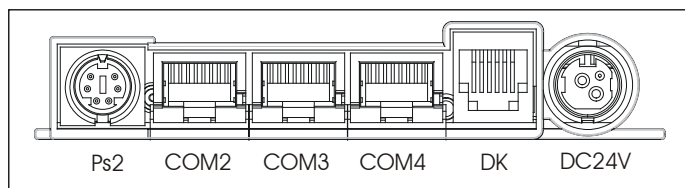

Vista connettori

10.1 Collegamento KUBE-F – display KUBE-D

KUBE-F (CONNETTORE SERIALE RJ45 8 POLI FEMMINA "COM2")		KUBE-D (CONNETTORE SERIALE RJ45 8 POLI MASCHIO)	
24 V	1	1	+VI
24 V	2	2	+VI
GND	3	3	GND
GND	4	4	GND
RTS	5	5	CTS
CTS	6	6	RTS
TXD	7	7	RXD
RXD	8	8	TXD

10.2 Collegamento KUBE-F - PC

KUBE-F (CONNETTORE SERIALE RJ45 8 POLI FEMMINA "COM3")		PC (CONNETTORE A VASCETTA 9 POLI FEMMINA)	
RTS	1	8	CTS
CTS	2	7	RTS
DTR	3	1	DSR
GND	4	5	GND
+VI	5	4	N.C.
RXD	6	3	TXD
TXD	7	2	RXD
DTR	8	6	DTR
		9	RI

10.3 Collegamento KUBE-F – tastiera PS2

Questo tipo di collegamento si effettua tramite cavi standard nel connettore PS2 della stampante.

10.4 Collegamento con cassetto (opzionale)

È disponibile un cavo adattatore RJ11 – JACK (cod. CBADAT-RJ11-JACK) per collegare la stampante ad un cassetto rendi-resto utilizzato per la conservazione durante la giornata lavorativa e lo spostamento, in alcuni casi (vedi il fine turno dell'operatore di cassa nel caso della grande distribuzione e distribuzione organizzata) del denaro contante e/o di titoli equipollenti (ad esempio assegni, buoni pasti ed altri titoli di vario genere).

Publication issued by:

CUSTOM ENGINEERING SPA

Via Berettine 2 - 43010 Fontevivo (PARMA) - Italy
Tel. : +39 0521-680111 Fax : +39 0521-610701
info@custom.biz

All rights reserved

Part Number: DOMI-KUBE-F

Rev. 2.20

Global Printing Solutions



- **Pos**
- **Fiscal**
- **Oem**
- **Kiosk**
- **Gaming & Lottery**
- **Auto ID**
- **Wireless**

